



Asst. #25105
Item. #25107

TITAN SABER™ MC



⚠ CAUTION: PLEASE READ BEFORE PLAYING WITH TOY

- **Do not:** 1) aim toy at anyone, 2) hit anyone with toy, 3) poke anyone with toy, 4) swing toy at anyone, 5) step on toy.
- **Be careful** not to pinch fingers with hinged parts of toy.

⚠ AVERTISSEMENT: LIRE AVANT DE JOUER AVEC LE JOUET

- **Ne pas:** 1) Pointer le jouet sur quelqu'un, 2) Frapper quelqu'un avec le jouet, 3) Piquer quelqu'un avec le jouet, 4) Lancer le jouet sur quelqu'un, 5) Marcher sur le jouet.
- **Faire attention** de ne pas se pincer les doigts avec les parties articulées du jouet.

⚠ PRECAUCIÓN: FAVOR DE LEER ANTES DE JUGAR CON EL JUGUETE

- **No:** 1) Apunte el juguete a ninguna persona, 2) Golpee a nadie con el juguete, 3) Pique a nadie con el juguete, 4) Aviente el juguete a nadie, 5) Pise el juguete.
- **Tenga cuidado** de no pellizcar los dedos con las partes del juguete que son unidas con las bisagras.

⚠ WARNING:

**CHOKING HAZARD - Small parts.
Not for Children under 3 years.**

⚠ ATTENTION:

**RISQUE D'ÉTOUFFEMENT - Petites pièces.
Ne convient pas aux enfants de moins de 3 ans.**

⚠ ADVERTENCIA:

**RIESGO DE ATRAGANTARSE - Partes pequeñas.
No es para niños menores de 3 años de edad.**

⚠ **CAUTION:** Keep batteries away from children. Batteries may be harmful if swallowed. Requires 2 AAA batteries. Batteries not included. **NOTE:** Do not mix old and new batteries. Do not mix alkaline, standard (carbon-zinc) or rechargeable (nickel-cadmium) batteries. Dispose of used batteries properly.

⚠ **ATTENTION:** Garder les piles loin de la portée des enfants. Il peut être dangereux d'avaler des piles. Requier 2 piles AAA. Piles non incluses. **NOTE:** Ne pas mélanger des piles usagées et des piles neuves. Ne pas mélanger des piles alcalines, standard (carbone-zinc) et rechargeables (nickel-cadmium). Se débarrasser des piles usagées de manière appropriée.

⚠ **PRECAUCIÓN:** Guarde las baterías fuera del alcance de los niños. Las baterías pueden causar daño si son consumidas. Requiere 2 baterías AAA. Las baterías no están incluidas. **NOTE:** No mezcle las baterías viejas con las nuevas. No mezcle baterías alcalinas, estándares (carbon-zinc) ni recargables (níquel-cadmio). Deseche las baterías usadas apropiadamente.

CONTENTS / CONTENU / CONTENIDOS

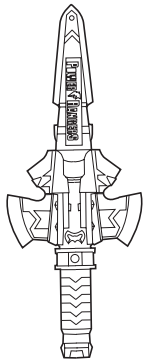

Big Saber x 1
Gros sabre x 1
Saber grande x 1



Small Saber x 1
Petit sabre x 1
Saber pequeño x 1

HOW TO REPLACE BATTERIES / COMMENT REMPLACER LES PILES / CÓMO REMPLAZAR LAS PILAS

1. Use screwdriver (+) and turn counter clockwise to remove battery cover as shown.
1. Utilisez un tournevis (+) et tourner dans le sens anti-horaire pour retirer le couvercle du compartiment à piles comme montré.
1. Utilice el destornillador (+) y gire en sentido contrario a las agujas del reloj para remover la cubierta de la pila como se muestra en el dibujo.
2. Replace 2 AAA batteries (Batteries not included).
2. Remplacer par 2 piles « AAA » (piles non incluses).
2. Reemplace las 2 pilas AAA (las pilas no están incluidas)
3. Replace battery cover.
3. Refermer le couvercle du compartiment à piles.
3. Reemplace la cubierta de la pila.
4. Turn the switch to "ON" and you are ready to play.
4. Placer l'interrupteur sur « ON » pour jouer.
4. Ponga el interruptor en la posición "ON" y ya está listo para jugar.

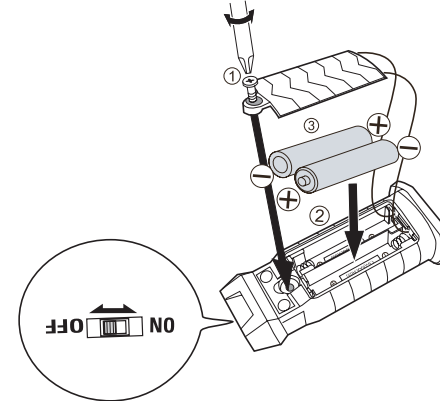

HOW TO PLAY WITH THE TITAN SABER / COMMENT JOUER AVEC LE TITAN SABER / COMO JUGAR CON EL TITAN SABER

1. Attach Small Saber onto Big Saber as shown.
1. Poser le petit sabre sur le gros sabre comme montré.
1. Fijar el saber pequeño sobre el saber grande según se indica.
2. Press button to active lights and sounds.
2. Appuyer sur le bouton pour activer les lumières et les sons.
2. Oprimir el botón para activar las luces y los sonidos.

